



CHREZO

MODÉLISME FERROVIAIRE

NEWSLETTER N°33 du 21 mars 2023

C'EST LE PRINTEMPS !

Bonjour à tous,

Notre principal partenaire Lenz ayant dévoilé ses nouveautés, il est temps pour nous d'annoncer leurs déclinaisons en versions françaises, toutes réalisées en partenariat avec Hobby 66, son distributeur français. Découvrez dans les pages qui suivent toutes nos collaborations avec la firme de Giessen. A noter également dans cette ville, la tenue ce week-end du traditionnel Spur 0 Tage (anciennement Büseck), ouvert pour la deuxième année consécutive à l'échelle 1. Comme la Guildex au Royaume-Uni, mais avec une ambiance différente, c'est à faire (au moins) une fois dans sa vie !

Les nouveautés 2022 ont beaucoup de retard et nous espérons le combler dans les mois qui viennent, avec la livraison imminente de la citerne Deutz de 63m3 en livrée Société des Produits Chimiques de Clamecy. En revanche, DAPOL a jugé utile la rectification des moules de la locomotive Class 66, ce qui aura pour conséquence de différer encore sa livraison. Preuve évidente que la situation en Chine n'est pas encore revenue à la normale, les dates effectives de livraison et les prix définitifs de tous ces modèles restent inconnus.

Concernant l'X 3800 Picasso, les outillages sont en cours d'usinage et nous espérons vous présenter fin avril les premiers jets de moules des caisses. En attendant, nous vous proposons quelques vues 3D « définitives » du modèle.

Bonne lecture !

NOUVEAU SITE INTERNET DE CHREZO



Avec notre dynamique partenaire « Moi, commercial ? Jamais ! », nous préparons activement la mise en ligne d'un nouveau site Internet dont les objectifs sont multiples :

- Vous informer le plus régulièrement possible sur les nouveautés et l'avancement des projets
- Vous permettre l'achat et la réservation en ligne des modèles de manière sécurisée
- Tenir à disposition nos archives : portfolio des produits édités, anciennes Newsletters, catalogues, notices etc.

Afin de le distinguer du précédent, le site portera le nom de www.chrezo.com.

L'ancien site www.chrezo.fr perdurera tant que les articles qui y ont été commandés ou réservés n'auront pas été livrés. Vous serez bien entendu informés dès que le nouveau site sera fonctionnel, ce que nous espérons avant l'été.

X 3800 : ETAT DE CONCEPTION DEFINITIF

Voici quelques vues de notre autorail dont l'usinage des moules est en cours et dont nous espérons vous présenter bientôt les premiers jets d'injection. Commençons par une vue extérieure des deux types de caisses, version d'origine et version moderne (sans modification des encadrements de baies au cours de la GRG, opération qui n'a concerné qu'un quart du parc) :

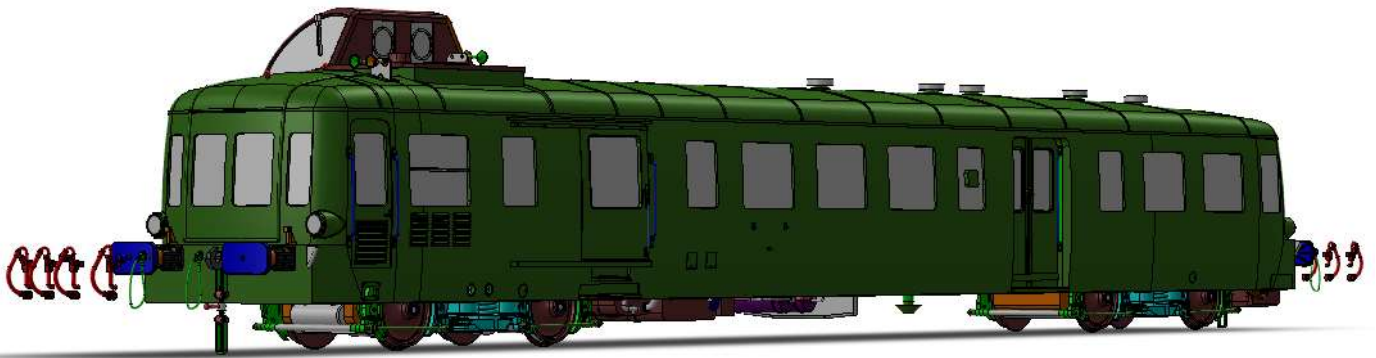
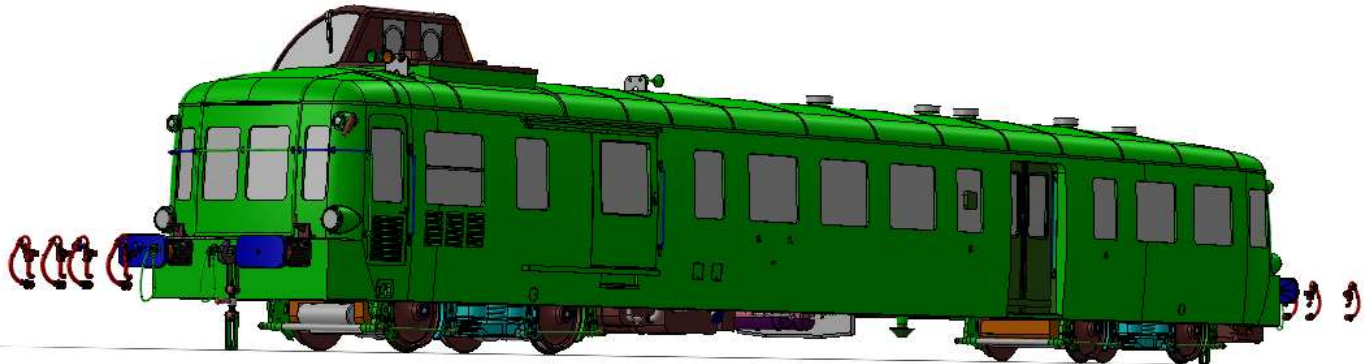

Les aménagements intérieurs sont très détaillés ! Commençons par l'intérieur du kiosque :

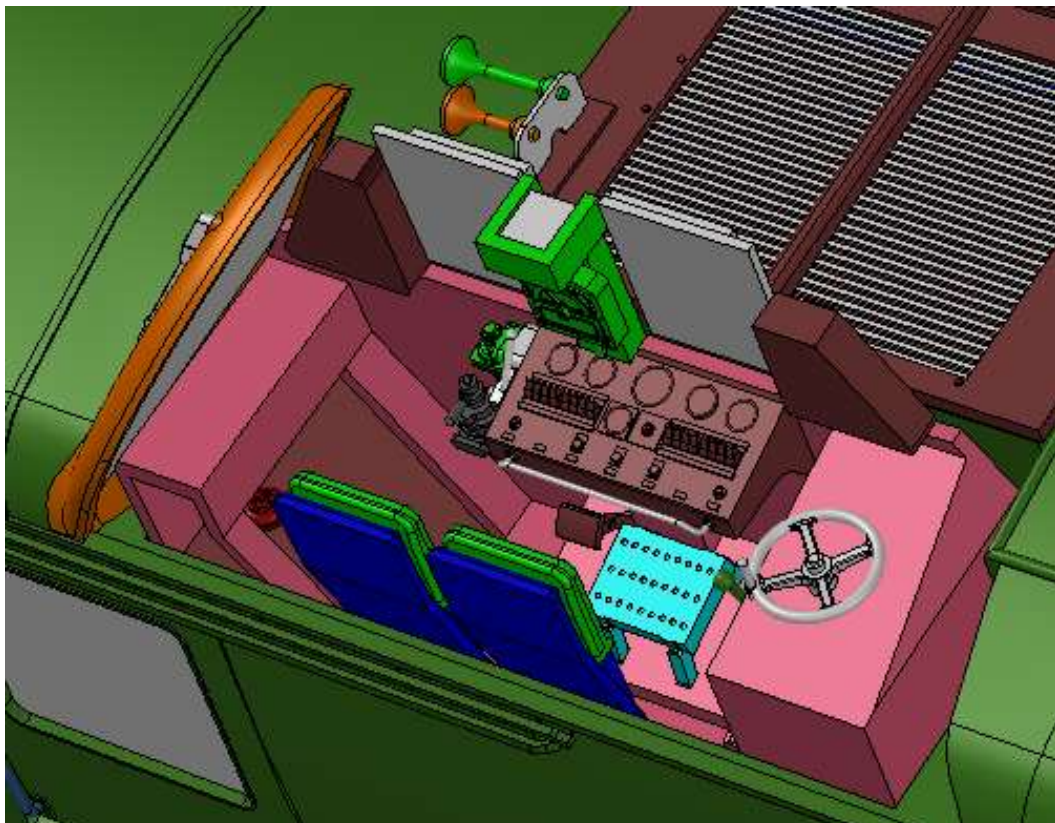

Le compartiment moteur et celui de service, qui accueille de décodeur. Le haut-parleur est intégré dans le caisson du ventilateur réel et diffuse par la grande grille:

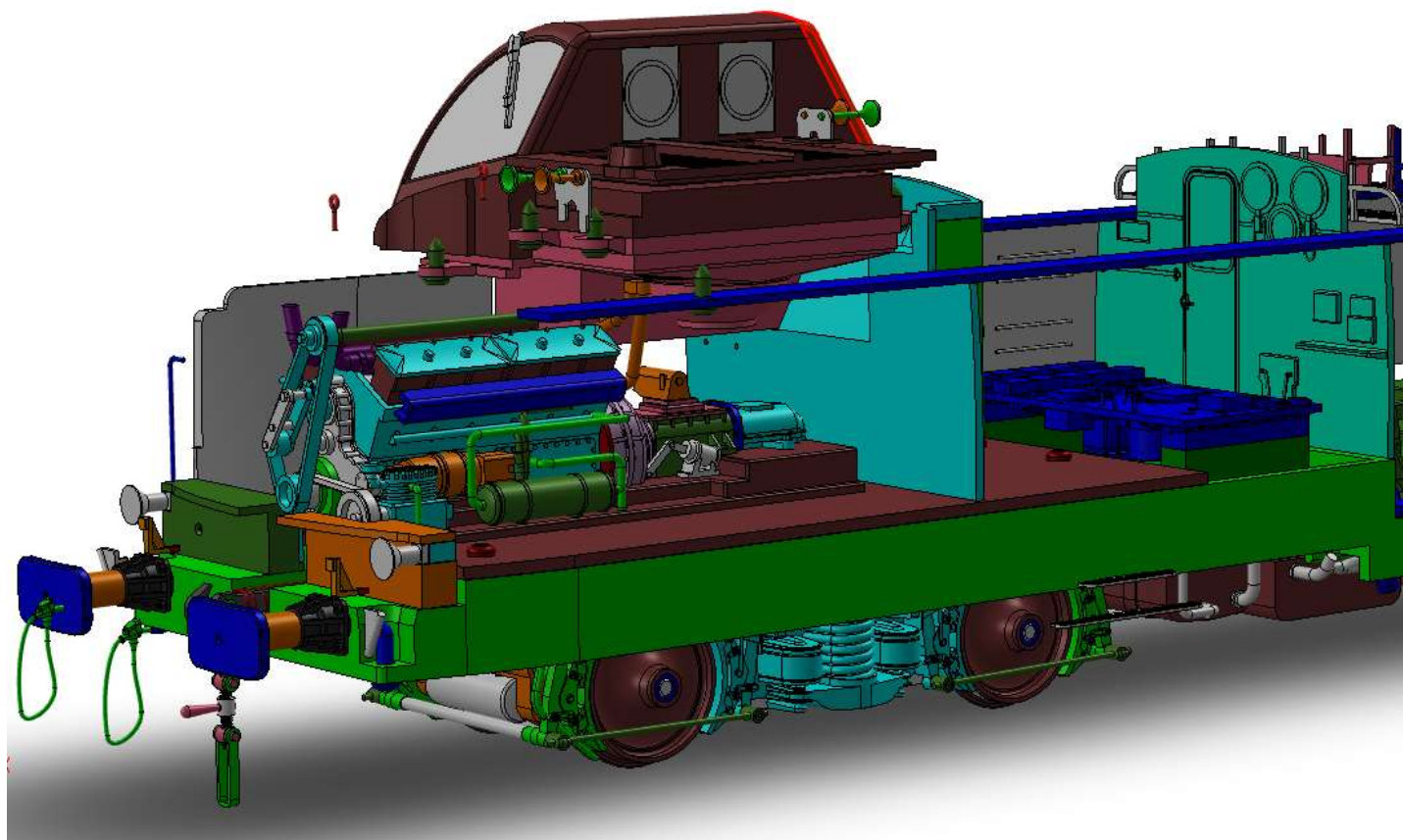

Les compartiments voyageurs disposent d'un éclairage et de filets à bagages rapportés :

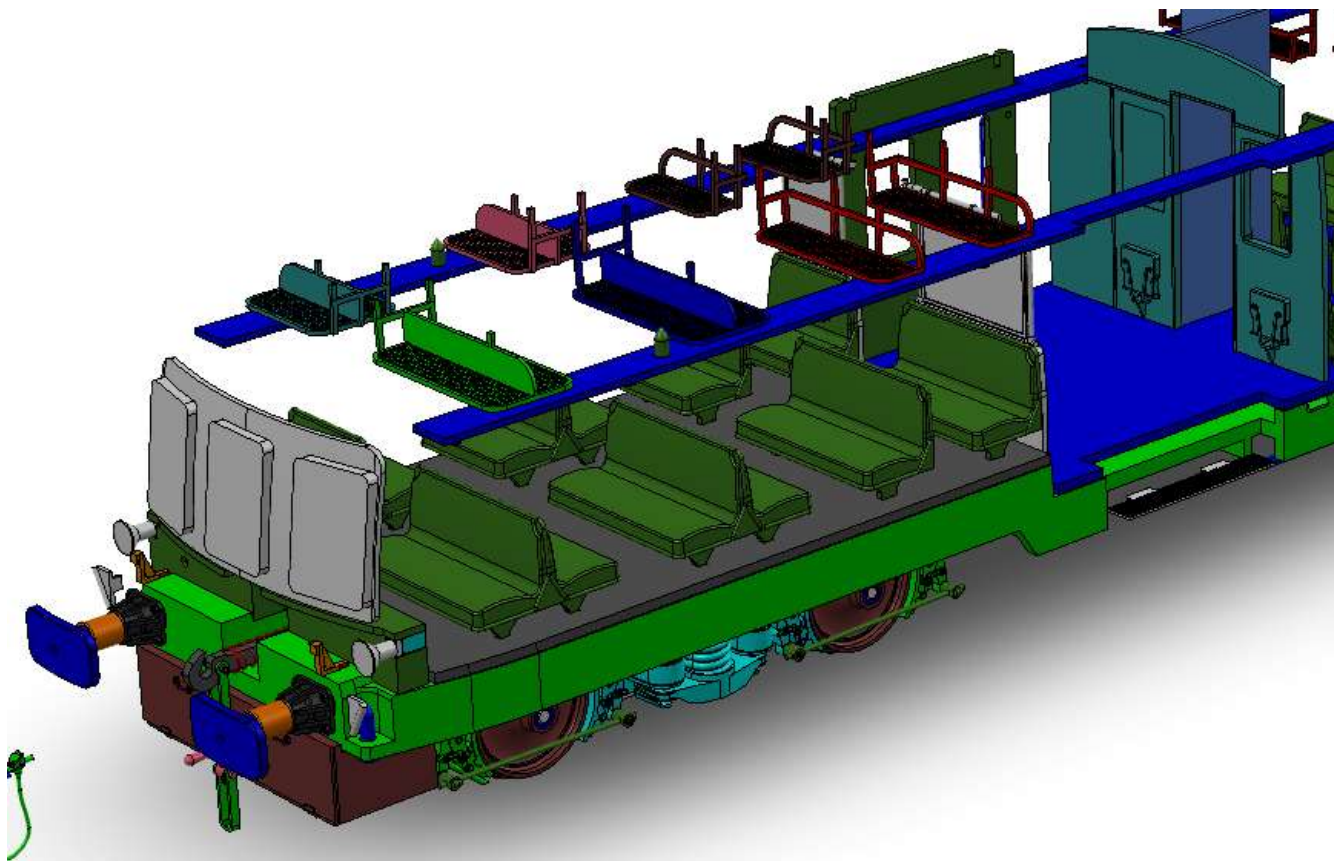

Un grand merci à Damien B. dont l'expertise a été essentielle à la mise au point de ce modèle.

140 C : L'HEURE DU BILAN

Après un démarrage soutenu et 9 mois de disponibilité effective, les ventes de nos locomotives de poursuivent désormais plus paisiblement mais sans baisse notable. Il est à noter que les détaillants ont contribué pour un tiers à sa commercialisation, ce qui conforte la place essentielle du commerce traditionnel pour la diffusion de notre hobby, à parts égales sur ce projet avec les souscriptions et le e-commerce.

Il reste une bonne centaine de locomotives en stock, réparties entre les **140-02** (140 C 133, verte région Est) et **140-03** (140 C 158, noire région Ouest). Les deux autres références sont définitivement épuisées.

N'hésitez pas à nous contacter pour compléter votre collection !

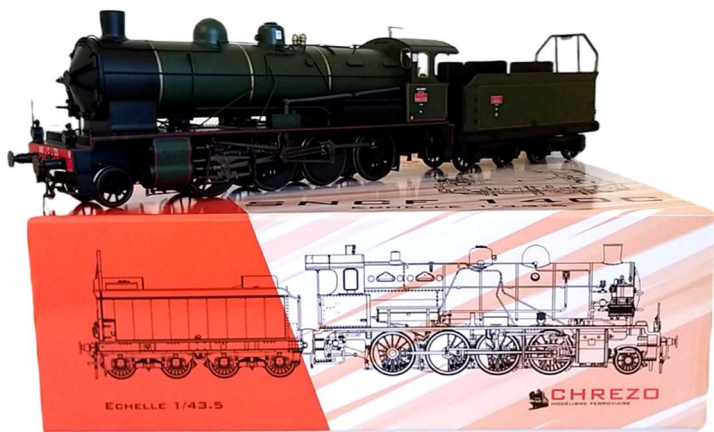

AVEZ-VOUS RECU VOTRE BERLIET RLCB ?

Ce modèle exclusif IXO a été réalisé pour remercier les souscripteurs de la 140C de leur patience. Plusieurs exemplaires n'ont toujours pas été réclamés... N'hésitez pas à vous faire connaître, notre liste de bénéficiaires est à jour ! Une participation de 10 euros sera demandée pour les frais de port (emballage colissimo Small) ou 5 euros en Mondial Relay. A noter qu'il ne reste plus que la version PLM... Faites vite !

LENZ : WAGON FRIGORIFIQUE « MARCEL MILLET »

Nous profitons d'un futur retraitage de ce wagon frigorifique d'origine DRG pour vous proposer une décoration SNCF datée de 1956, comme en attestent les marquages « Isotherme » et « 29 Rue Ordener ». Traité au 1/45, ce modèle dispose de tampons à ressorts et des deux types d'attelages, Lenz et à vis.



LENZ : WAGONS PLATS SSy45 / Rlmmp (1/45)

Lenz vient de dévoiler son nouveau projet de wagon de marchandises pour 2023 (outillage 100% nouveau). Les wagons SSy45 ont été conçus par la DRG pour transporter les chars de moins de 50t. Cette capacité associée à une grande robustesse leur ont assuré une belle longévité et permis d'acheminer de multiples chargements, tant civils que militaires. D'une longueur hors-tampon de 211mm, les wagons sont généreusement lestés grâce à leur châssis en métal injecté, les tampons sont à ressorts et au choix, attelages LENZ ou à vis.



Nous vous proposons 3 variantes de décorations exclusives pour le marché français :

42123-30, 1945-1950 environ, SNCF SSy 18446, noir :

1/45



42123-31, 1950-1962 environ, SNCF SPyww 98772, brun unifié :



42123-32, 1966-1980, DB Rlmmp, wagon de particulier des FFA-DTMVF, vert OTAN :

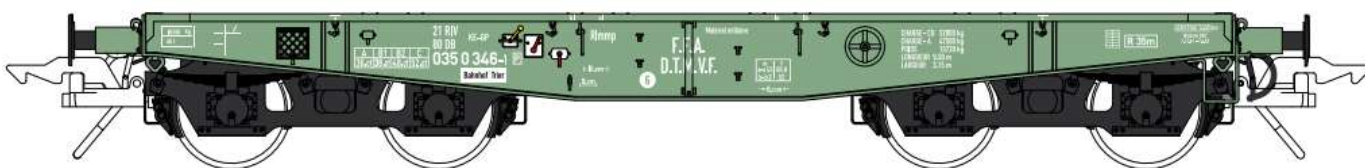

Notre Berliet TBU 6x6 « Camion Lourd de Dépannage » (modèle en métal 1/43), toujours disponible sur www.chrezo.fr, se prête parfaitement comme chargement de ce wagon :



PCT 063 : Version 1960 >



<PCT 064 Version 1987

LES CITERNES MODERNES Zacns DE 95m3

Le transport de carburant ou de produits chimiques reste aujourd'hui encore un courant de trafic ferroviaire majeur. Pour l'évoquer à l'échelle Zéro, la firme Lenz a opportunément lancé une réédition des citernes Zacns puisqu'elle a racheté l'outillage MTH. Notre Diesel Class 66 sera parfaite pour tracter une telle rame d'hydrocarbures et nous espérons que cette proposition très contemporaine comblera les plus jeunes ! D'une longueur de 365mm, le modèle est équipé de bogies Y25 et de tampons à ressorts. Il est traité à l'échelle 1/45 et équipé de bogies Y25.

Nous vous proposons 2 variantes de décorations, toutes deux immatriculées par la Société MILLET :

42323-30 Wagon citerne Zacns, Millet, gris moyen :

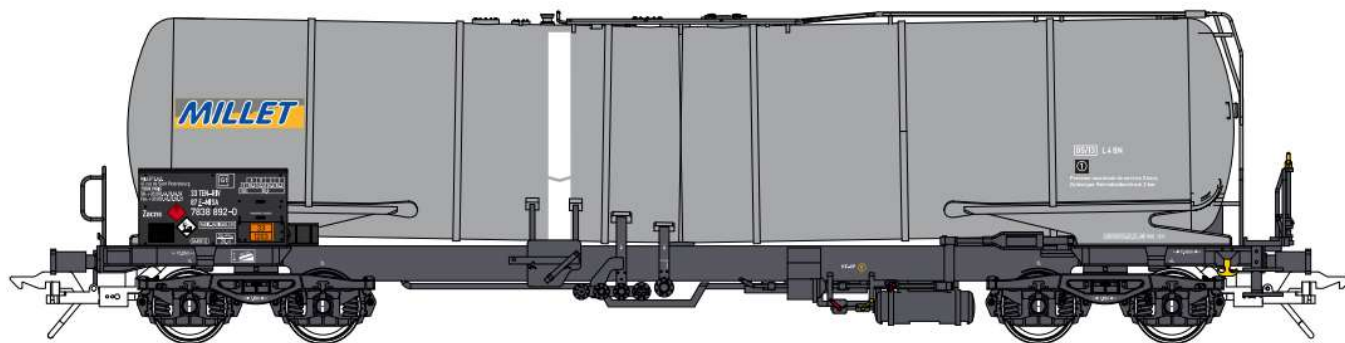

42323-31 Wagon citerne Zacns, Millet loué à ChemOil Logistics (Bâle), rouge et bleu :



1/45

Notre offre complète judicieusement la gamme proposée par Lenz :

- 42323-01 Wagon-citerne Zans, VTG, gris foncé, immatriculation-Nr.1
- 42323-02 Wagon-citerne Zans, VTG, gris foncé, Immatriculation-Nr.2
- 42323-03 Wagon-citerne Zans, VTG, gris foncé, Graffiti (Déco exclusive MEG-Shop)
- 42323-04 Wagon-citerne Zans, On Rail, vert pomme
- 42323-05 Wagon-citerne Zans, KVG, gris foncé
- 42323-06 Wagon-citerne Zans, KVG, gris foncé, Graffiti (Déco exclusive MEG-Shop)
- 42323-07 Wagon-citerne Zans, GATX, jaune
- 42323-08 Wagon-citerne Zans, NS Cargo, rouge
- 42323-09 Wagon-citerne Zans, Ermewa, gris
- 42323-10 Wagon-citerne Zans, BP, gris et vert
- 42323-11 Wagon-citerne Zans, OMV/Wascosa, blanc et bleu

IMPORTANT : Le prix de vente définitif ainsi que la date de disponibilité des modèles Lenz 2023 ne sont pas connus.

LE POINT SUR LES NOUVEAUTES 2022 :

Les dates et prix évoqués ci-dessous nous ont été communiqués par les fabricants et peuvent malheureusement être modifiés.

SCHNELLENKAMP : wagon citerne à bogies SPCC – Mai 2023



1/45

Nous rappelons que les 75 exemplaires sont tous réservés – quantité limitée à 1 modèle par client – **190,00 € TTC.**



1/45

LENZ : wagons couverts UIC SNCF Gs4-01 – Juin 2023

42245-04: SNCF K 340 689

42245-05 : SNCF K 343 274

42245-06 : SNCF 87 121 3153-3

SNM/LENZ : wagon à capots télescopiques SNCF Shis 50.2 – Octobre 2023

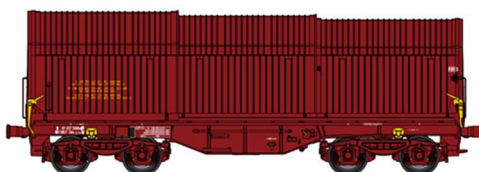

1/45

Livable uniquement en marquage UIC époques 4-5 – **215,00 € TTC**

DAPOL: 66036 EURO CARGO RAIL



1/43,5

Une nouvelle équipe de designers dirige désormais le projet et a décidé d'apporter des améliorations à l'outillage existant, ce qui génère un retard supplémentaire. Bien entendu, nous vous tiendrons informés...

EXPOS : Nous avons déposé un dossier de candidature pour les manifestations suivantes :

- Laval, les 30 septembre et 1er octobre 2023
- Savoie-Modélisme à Chambéry les 28 et 29 octobre prochains,
- Rail-Expo à Dreux les 24, 25 et 26 novembre 2023

Joël RASSCHAERT