



CHREZO

MODÉLISME FERROVIAIRE

NEWSLETTER N°34 du 6 juin 2023

LES BB 67000 FÊTENT LEURS 60 ANS !



CHREZO
MODÉLISME FERROVIAIRE

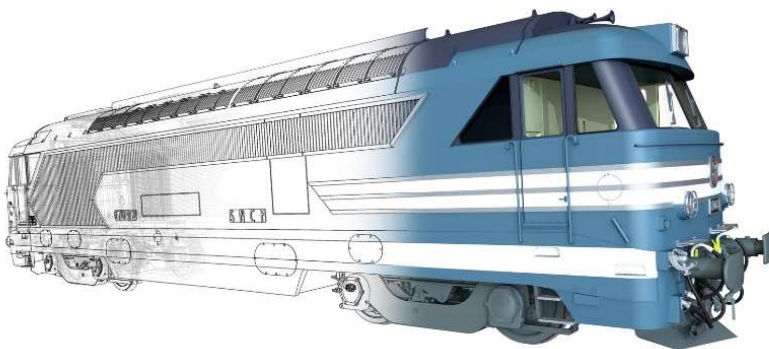

60 ANS

Bonjour à tous,

Après la locomotive à vapeur 140 C en 2018 et l'autorail X 3800 en 2020, nous avons le plaisir de vous annoncer le lancement de notre troisième engin moteur, la **BB 67000** et ses dérivées 67200 et 67300. Ce projet est abondamment décrit dans les pages qui suivent.

Vous pourrez également découvrir les photos du 1^{er} X 3800 Picasso assemblé avec les 1^{ères} pièces d'injection. Ces images ont été déjà diffusées sur 3 forums et sur notre page Facebook. Elles permettent d'emblée d'augurer un très beau modèle !

Bonne lecture !

Wagon pour le transport de coils SNCF Shis 50.2 :

Réalisé en partenariat avec la revue allemande SNM et la firme Lenz, notre modèle avance bien comme en témoigne ce prototype de décoration.

La livraison est désormais attendue pour septembre.

Livable uniquement en marquage UIC, époques 4-5, au prix de **215,00 € TTC**.

Attention, série limitée à 150 modèles et il ne reste qu'une trentaine de pièces disponibles !



L'autorail X 3800 Picasso : Nous avons reçu le 1^{er} juin des clichés de l' « Engineering sample » de notre autorail en 0.

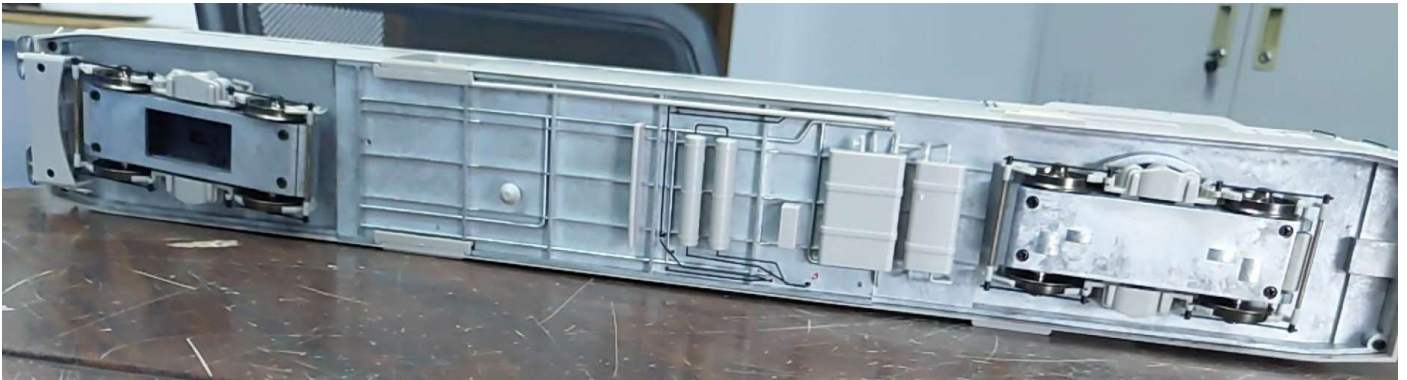



Et maintenant ? La société ESU planche sur la version DCC Sound et un prototype fonctionnel est attendu pour l'été.

A très vite !



CHREZO LANCE SON 3ème PROJET : LES BB 67000 !



Comme votre serviteur, ces machines emblématiques fêtent leurs **60 ans** en 2023 ! A cette occasion, il nous a semblé opportun de vous en proposer une reproduction à l'échelle Zéro avec un rapport qualité-prix imbattable. Ce choix obéit à la même logique que nos 2 précédents modèles : forte notoriété, emploi universel de l'engin réel (variété de convois, vaste répartition géographique, longue période d'utilisation) et référence au train miniature qui a enchanté notre enfance et notre adolescence.



Nous avons également décidé d'avoir recours de nouveau à la plate-forme de financement participatif **Ulule**, désormais bien connue du grand public, pour lancer le projet. Ludique, elle permet à chacun de constater de visu la progression des souscriptions et le montant collecté, et de statuer immédiatement à la fin de la campagne sur le lancement ou non du modèle.

Rendez-vous sur : <https://fr.ulule.com/bb-67000-echelle-zero/> et choisissez parmi les « variations » V1 à V7 celle qui vous plait le plus !

Les paiements se font au moyen de chèque, virement bancaire ou CB. Le mode PayPal n'est plus autorisé sur Ulule.

En nous fondant sur l'expérience de la 140 C et de l'X3800, nous estimons qu'un objectif minimum de **150** souscriptions à **699 €** est suffisant pour amorcer le projet. Une fois dépassées ces 150 souscriptions, nous sommes certains de recevoir le financement de la part d'Ulule mais vous pouvez bien entendu continuer à apporter vos contributions, ce qui permettra d'investir plus rapidement dans d'autres projets.

Attention, CHREZO se réserve le droit de ne pas industrialiser les versions qui n'atteindraient pas un minimum de 20 commandes. Faites jouer le bouche-à-oreille, mobilisez vos proches et vos amis et, au cas où, pensez à un deuxième choix !

A contrario, si le nombre de 150 soutiens, toutes versions confondues, n'est pas atteint, le projet sera abandonné et Ulule remboursera intégralement tous les paiements enregistrés. Dans ce cas, CHREZO ne perçoit aucun montant et ne peut, en aucun cas, être mis en demeure de poursuivre le projet.

Attention, cette campagne de financement participatif se termine le **31 juillet à minuit**. Après, il sera trop tard...

Caractéristiques techniques communes aux 6 versions de notre BB 67000 :

- Modèle très détaillé faisant appel à plus de 400 pièces (injection plastique et métal, photo-découpe)
- Caisse en plastique, châssis métallique
- Echelle 1/43,5 - Longueur HT : 393 mm
- 2 bogies moteurs avec moteurs indépendants et volant d'inertie
- Rayon minimum : 1020 mm
- Feux blancs et rouges réversibles
- Éclairage cabine - Éclairage 3ème feu
- Grilles ventilateurs et filtres en photo-découpe
- 2 ventilateurs fonctionnels
- Essieux avec boudins de 1,2 mm aux normes 2 rails-Fine Scale
- Tampons à ressorts - Attelage à vis
- Modèle analogique, avec interface DCC ESU type "L" ou équivalent
- Option DCC Sound payante disponible à la livraison

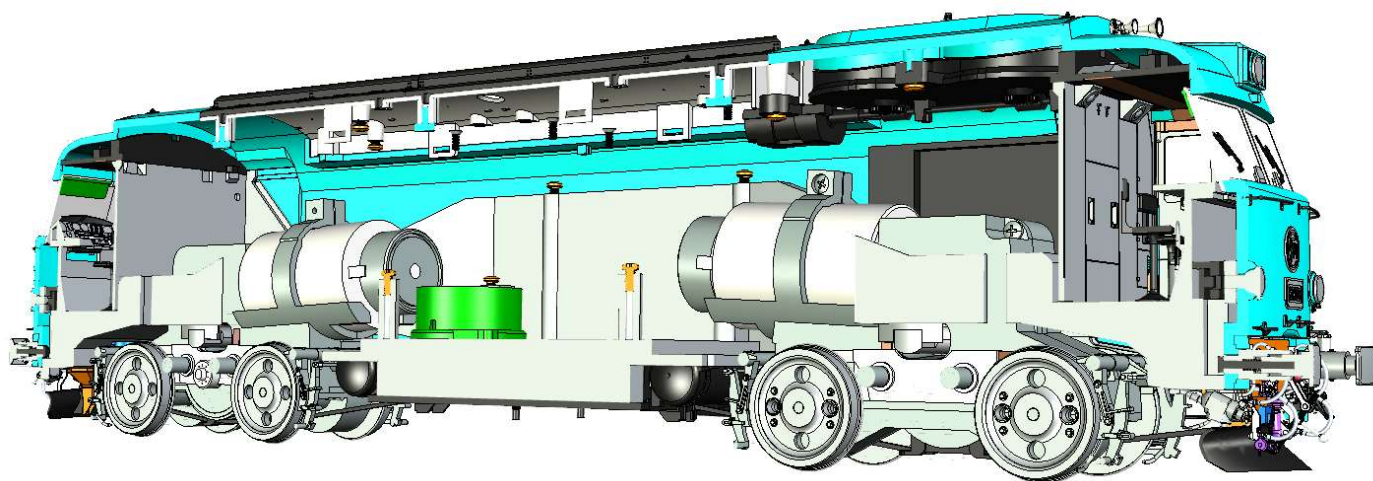
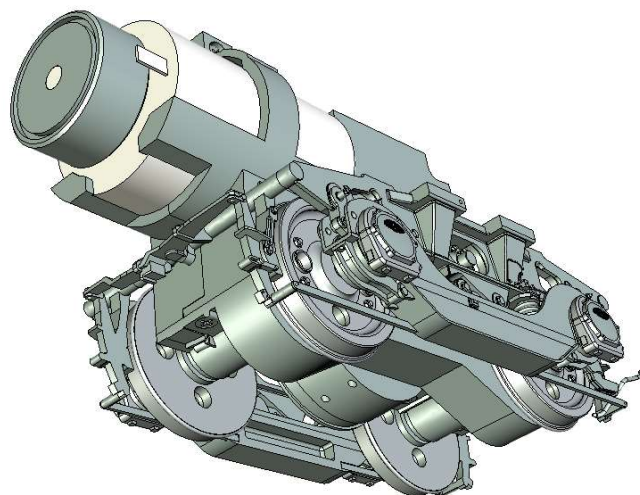

Le projet est très avancé au niveau de l'ingénierie, puisque l'ensemble des dessins 3D nécessaires à l'usinage des moules sont finalisés à 99%. Il s'agit d'une conception française mais, pour la troisième fois, la fabrication sera confiée à notre partenaire HELIXON.

A propos du prix : le prix de souscription est ferme et **définitif**. Il est supérieur à celui de nos modèles précédents car nous n'envisageons de produire que 600 exemplaires. En conséquence, les outillages seront amortis sur une plus petite quantité produite ce qui augmente mécaniquement le prix de fabrication de chaque exemplaire. En contrepartie de leur engagement, les souscripteurs bénéficient d'un **avantage commercial** déterminant, car le prix de vente sera en nette augmentation pour les exemplaires commercialisés après la livraison (de l'ordre de 25%). Une option DCC Sound sera disponible lors de la livraison du modèle mais son coût n'est pas encore déterminé.

A propos du délai : notre partenaire HELIXON ayant retrouvé les conditions de production d'avant COVID, nous espérons fournir le modèle dans un délai maximum de **18 à 24 mois** après la clôture de la campagne de financement participatif.

Les variantes proposées : pour une production limitée à 600 pièces, un effort de rationalisation des outillages s'est avéré indispensable afin que le modèle reste à un prix attractif. Nous avons donc décidé de vous proposer des machines issues de la sous-série 67092 à 67124. Cette offre évite de doubler les locos à vitres panoramiques d'angles et suspension pendulaire déjà proposées par Lemaco, AMJL et ... Lima ! Un second outillage permettra d'obtenir la configuration à cabine renforcée avec ses spécificités : dépose des enjoliveurs alu, installation des feux rouges, boîtes d'essieux à rouleaux, tampons U6, traverse prédisposée pour l'attelage automatique AATC.

LA FUTURE GAMME CHREZO EN BREF...

V1 : Locomotive SNCF BB 67092, état d'origine (Rennes)

Ep. 3-4 La machine est proposée dans son aspect de mise en service en octobre 1966 au dépôt de Rennes. En 1975, elle a été profondément modifiée par ajout du chauffage électrique et installation d'une cabine renforcée, puis affectée à Nantes en avril sous le numéro BB 67371.



V2 : Locomotive SNCF BB 67112, état d'origine (Clermont)

Ep. 3-4 La locomotive réelle été mise en service en mai 1967 au dépôt de Clermont. Ses affectations successives dans cet aspect ont été Nevers (9-69) ; Vénissieux (9-73) ; Nevers (10-79). En janvier 1981, elle a été réaffectée à Nevers sous le numéro BB 67218.



V3 : Locomotive SNCF BB 67310, état d'origine (Chambéry)

Ep. 3-4 Notre modèle appartient à la sous-série BB 67301 à 67370, et la machine réelle a été mise en service en mars 1968 au dépôt de Chambéry. Dans cette livrée d'origine, ses affectations ont ensuite été Vénissieux (12-69) et Tours SP (jusqu'en 9-75)



V4 : Locomotive SNCF BB 67337, état d'origine (Strasbourg)

Ep. 3-4 Notre modèle appartient à la sous-série BB 67301 à 67370, et la locomotive réelle a été mise en service en janvier 1969 au dépôt de Strasbourg. Dans cette livrée, ses affectations ont ensuite été Tours-SP (10-72) et Bordeaux (jusqu'en 9-75).



V5 : Locomotive SNCF BB 67375, cabine renforcée (Caen)

Ep. 4-5 Née BB 67116, la machine a été profondément modifiée par l'installation d'une génératrice plus puissante, de la cabine renforcée des BB 67400, et de feux rouges. Ainsi renumérotée BB 67375, elle a réintégré Caen en novembre 1976, puis Rennes et Tours (8-99).



V6 : Locomotive SNCF 667210, livrée INFRA (Longueau)

Ep. 5-6 Née BB 67120 en octobre 1967, cette machine a été renumérotée BB 67210 en 1981. Affectée depuis successivement à Nevers (6-81), La Villette (5-94) puis à Longueau (1-96). En 2003, elle a reçu une spectaculaire livrée Infra qui la rend unique ! Conformément à la réalité, les essuie-glaces seront montés en partie haute.



V7 : Participation au projet BB 67000 avec choix de version différé :

Si vous êtes indécis sur le choix de votre version mais souhaitez quand même participer à ce projet à un prix avantageux, choisissez la « variation » V7 sur Ulule. Vous serez consulté plus tard pour préciser votre commande.

Une question ? Un doute ? Contactez-nous à l'adresse 112chrezo@orange.fr ou via la Foire Aux Questions Ulule, ce qui permettra de faire profiter l'ensemble des souscripteurs de la réponse !

LE POINT SUR LES NOUVEAUTES 2022 :

Les dates et prix évoqués ci-dessous nous ont été communiqués par les fabricants et peuvent malheureusement être modifiés. Nous n'avons à ce stade aucune info sur les projets 2023 de notre partenaire LENZ / HOBBY 66.

SCHNELLENKAMP : wagon citerne à bogies SPCC – Juillet 2023



1/45

C'est la dernière ligne droite et les réservataires ont été invités à régler leur commande.

Nous rappelons que les 75 exemplaires sont tous réservés – quantité limitée à 1 modèle par client – 200,00 € Franco TTC.

LENZ : wagons couverts UIC SNCF Gs4-01 – Septembre 2023



42245-04: SNCF K 340 689



42245-05 : SNCF K 343 274



42245-06 : SNCF 87 121 3153-3

1/45

DAPOL: 66036 EURO CARGO RAIL



1/43,5

Une nouvelle équipe de designers dirige désormais le projet et a décidé d'apporter des améliorations à l'outillage existant, ce qui génère un retard supplémentaire. Bien entendu, nous vous tiendrons informés...

EXPOS : Nous avons déposé un dossier de candidature pour les manifestations suivantes :

- Guildex à Stafford (UK) les 2 et 3 septembre 2023
- Laval, les 30 septembre et 1er octobre 2023
- Savoie-Modélisme à Chambéry les 28 et 29 octobre 2023
- Rail-Expo à Dreux les 24, 25 et 26 novembre 2023

Joël RASSCHAERT