



CHREZO

MODÉLISME FERROVIAIRE

NEWSLETTER N° 4 du 3 juillet 2015

Bonjour à tous,

Paris-model-Show a fermé ses portes et je dois avouer que ce salon, sans doute moins flamboyant que le défunt Mondial de la Porte de Versailles, m'a permis de bavarder avec un certain nombre d'entre vous et de nouer d'utiles contacts pour les produits qui seront proposés dans les mois futurs.

Beaucoup d'entre vous seront bientôt en vacances et les réservations que je sollicite dans les lignes qui suivent leur paraîtront ... « hors saison » ! c'est juste, mais l'été va être riche en parutions : V20 Lenz, 141P MTH, 030 TU ETS sont confirmées et il me faut pouvoir commander toutes ces nouveautés en cernant au mieux les quantités pour bien vous servir ... Vous trouverez donc en dernière page un bon de souscription qui récapitule les produits concernés.

CITERNE DEUTZ ex DRG en livrée SNCF SIMOTRA



Ce modèle exclusif au 1/45 et en plastique injecté est réalisé en collaboration avec l'artisan allemand SCHNELLENKAMP. Une petite série de 50 exemplaires vous est proposée en transkit, comprenant un modèle DB (déjà décoré avec attelages Lenz et à vis, tampons à ressorts), une plaque en ABS avec chevalets pour accueillir l'immatriculation SNCF, le porte-étiquettes..., une planche de décalques 3 couleurs de qualité professionnelles (motifs vernis et détourés) réalisée par Haxo-modèle et une notice de pose.

En souscription (réservation immédiate de 100 euro), le transkit vous est proposé 169 euro TTC franco et sera disponible en aout. Après le 1^{er} aout, le prix sera de 179 euro franco TTC. Des consultations sont en cours pour vous proposer une éventuelle version peinte et décorée.



ETS : La fabrique tchèque de modèles TIN-PLATE a confirmé la sortie effective de la 030 TU pour aout 2015, qui sera commercialisée au prix de 450 euro TTC.

LENZ : Le locotracteur à bielles V20 dont quelques exemplaires ont été incorporés à la région NORD SNCF en 1945 va être disponible en juillet.

Je vous propose la version DR dont le châssis noir facilite la francisation, digital et sonorisé au prix TTC de 445 € TTC, planche de décalques SNCF Haxo-Modèle incluse.



Locomotive 141P MTH :

La disponibilité de cette machine très attendue m'a été confirmée par MTH pour le mois d'août prochain. Je vous propose toutes les versions au prix de 1499 € TTC port recommandé inclus . Ce prix est garanti pour les réservataires qui peuvent le faire au moyen d'un chèque de 500 euro (qui sera encaissé à la demande du solde, vers le 15 août). Les versions disponibles en 2 rails sont :



20-3487-2 141P8 dépôt d'Argentan



20-3488-2 141P ? dépôt de Chaumont



20-3489-2 141P ? dépôt du Mans



20-3490-2 141P ? dépôt de Noisy-le-Sec



20-3491-2 141P ? dépôt de Vénissieux

Pour en savoir plus sur les caractéristiques des machines, voici un lien vers le catalogue européen MTH 2015 en français : http://www.mthtrains.com/sites/default/files/catalog_files/2015_mth_euro_fr/index.html

COUVERTS UIC Gs4-01 : La modification des moules souhaitée par Lenz retarde un peu le projet mais il suit son cours. 150 exemplaires de chacune des deux versions époque III de ce modèle en plastique injecté avec châssis en zamak et traitées au 1/45^{ème} vous seront proposées au prix TTC estimé de 125 €.



Réf : 42244-02 : SNCF K 340255 Brun unifié



Réf 42244-03 : SNCF K 341340 Rouge UIC

PLAT A BOGIES SS15 « Köln » : Ce wagon pour charges lourdes (capacité 35t) d'origine allemande, a été reçu au titre du Traité de Versailles, notamment en 115 exemplaires à la Compagnie du Nord.

Leur longévité est exceptionnelle et certains exemplaires étaient encore présents ces dernières années au service Infra de la SNCF, équipés de nacelles, de systèmes de pose de cœurs d'aiguilles...



SCHNELLENKAMP étudie ce modèle en plastique injecté au 1/45^{ème} et annonce sa sortie fin 2015. Il est prêt à décliner une version NORD ou SNCF conforme à la photo jointe. Si ce modèle vous intéresse, faites le savoir ! Voici quelques photos de détails en 3D qui laissent augurer d'une grande finesse :

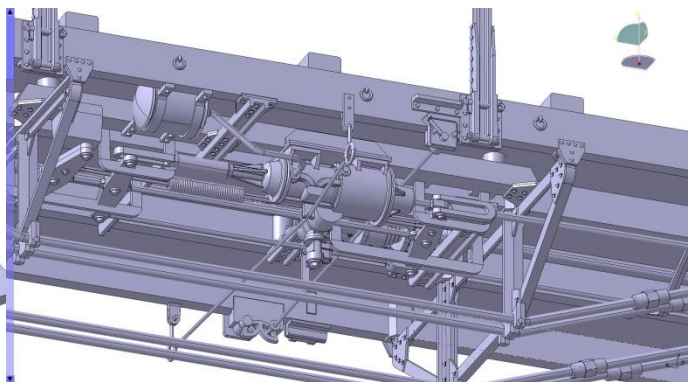
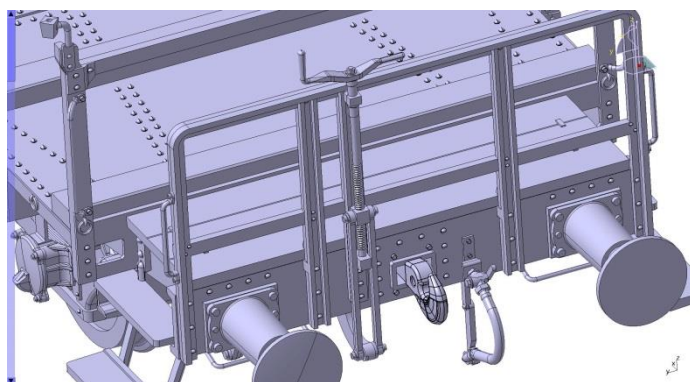
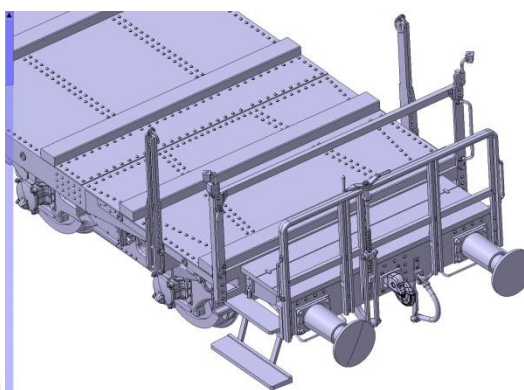
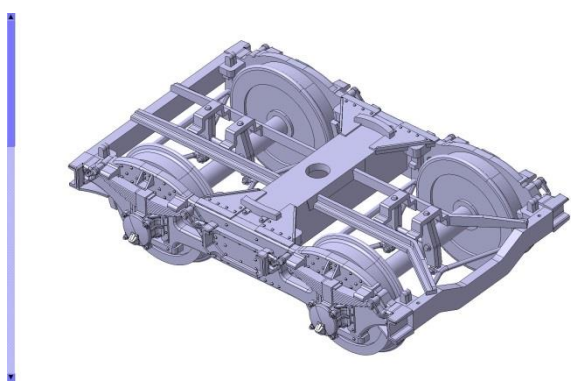

SALONS et EXPOS :

CHREZO sera présente à RAIL EXPO du 27 au 29 novembre 2015 au Parc des expositions de Cergy Pontoise (Hall Saint Martin).

Nous pouvons bien sûr convenir de livraisons lors de cette manifestation.

N'hésitez pas à visiter la boutique eBay <http://stores.ebay.fr/Du-zero-a-linfini> où vous trouverez aussi les produits JUWEELA, LENZ, PARKSIDE DUNDAS, IXION MODELS, PECO, PREISER, ELIGOR, HAXO-MODELES, LA BOUTIQUE DU MAQUETTISTE, ARCHITECTURE ET PASSION... qui m'ont fait confiance et agréé comme distributeur.

Je reste bien entendu à votre écoute concernant des demandes particulières, la pertinence des prix, le choix des modèles et toute suggestion permettant de faire avancer notre passion commune!

Bonnes vacances à vous tous !

Joël RASSCHAERT

BON DE RESERVATION

(à joindre à votre règlement à adresser à SARL CHREZO, Moulin-Neuf, 79400 NANTEUIL)

Nom :

Prénom :

Adresse :

Code Postal, Ville :

Email :

Téléphone :

Passer commande des produits suivants :

| Marque | Produit | Prix franco TTC | Montant Résa | Qté commandée | Sous-total | Solde à la disponibilité |
|---------------|---------------------|-----------------|--------------|---------------|------------|--------------------------|
| SCHNELLENKAMP | Citerne Simotra | 169 | 100 | | | 69 |
| LENZ | V20 DR vert et noir | 445 | 150 | | | 295 |
| ETS | 030 TU noire | 450 | 150 | | | 300 |
| MTH | 141P Argentant | 1499 | 500 | | | 999 |
| MTH | 141P Chaumont | 1499 | 500 | | | 999 |
| MTH | 141P Le Mans | 1499 | 500 | | | 999 |
| MTH | 141P Noisy-le-Sec | 1499 | 500 | | | 999 |
| MTH | 141P Vénissieux | 1499 | 500 | | | 999 |

TOTAL : _____

Remarques ou instructions particulières :

NOTA IMPORTANT : Merci de dater le chèque correspondant au total de vos réservations au jour de la commande. Les chèques antidatés ne seront pas pris en considération et seront retournés. Un droit de rétractation existe jusqu'au 14ème jour suivant la livraison du produit. Le retour est au frais de l'acquéreur et le remboursement intégral n'a lieu que si le produit est restitué intact et dans son emballage d'origine.